



DOWNLOAD

Mona Dechant · Shyreen Mallanao

Sachunterricht 1./2. Klasse: vom Baby zum Schulkind

Komplette Unterrichtseinheit mit Differenzierung
inklusive editierbarer
Arbeitsblätter und
Lösungen

Downloadauszug
aus dem Originaltitel:



Das Werk als Ganzes sowie in seinen Teilen unterliegt dem deutschen Urheberrecht. Der Erwerber des Werkes ist berechtigt, das Werk als Ganzes oder in seinen Teilen für den eigenen Gebrauch und den **Einsatz im eigenen Unterricht** zu nutzen. Die Nutzung ist nur für den genannten Zweck gestattet, **nicht jedoch für** einen schulweiten Einsatz und Gebrauch, für die Weiterleitung an Dritte (einschließlich, aber nicht beschränkt auf Kollegen), für die Veröffentlichung im Internet oder in (Schul-)Intranets oder einen weiteren kommerziellen Gebrauch.

Eine über den genannten Zweck hinausgehende Nutzung bedarf in jedem Fall der vorherigen schriftlichen Zustimmung des Verlages.

Verstöße gegen diese Lizenzbedingungen werden strafrechtlich verfolgt.

**Download
zur Ansicht**



4 Die Entwicklung vom Säugling zum Schulkind

Überlegungen und Anregungen zur Didaktik und Methode

Kenntnisse	Fertigkeiten / Fähigkeiten	Einstellungen / Haltungen	Bemerkungen	Differenzierung 
Die Kinder ...				
S. 2 Ich als Baby S. 3 Ich verändere mich jeden Tag S. 4 Ich messe meine Größe S. 5 Ich messe meine Hand		S. 6 Ich lerne jeden Tag etwas S. 7 Mein Lerntagebuch S. 9 Der schönste Tag in meinem Leben		
<p>... kennen ihren Geburtstag,</p> <p>... wissen, wie groß und schwer sie bei ihrer Geburt waren, was sie gebraucht und gekonnt haben,</p> <p>... berichten von wichtigen Ereignissen in ihrem bisherigen Leben,</p> <p>... erkennen, dass die Entwicklung ein fortschreitender Prozess ist und dabei bestimmte Phasen durchlaufen werden (Baby, Kleinkind, Kindergartenkind, Schulkind ...),</p> <p>... erkennen und formulieren, dass sie seit ihrer Geburt jeden Tag etwas dazugelernt haben,</p> <p>... erinnern sich an den schönsten Tag in ihrem Leben und schreiben oder zeichnen ihn auf.</p>	<p>... erforschen, erfragen in ihrem Familienkreis ihre eigene Vergangenheit,</p> <p>... informieren sich über ihr Gewicht und ihre Größe bei der Geburt, über Krankenhausaufenthalt und Weiteres,</p> <p>... verfolgen und vergleichen ihre Größe und ihr Spielzeug im Verlauf ihrer Entwicklung,</p> <p>... tragen Ergebnisse in eine Tabelle ein,</p> <p>... sammeln Fotos und Materialien von wichtigen Ereignissen in ihrem Leben,</p> <p>... messen ihre Körpergröße regelmäßig, fertigen ein Maßband an und notieren ihre Körpergröße auf der Skala,</p> <p>... messen und vergleichen die Handgröße, Daumenlänge, Fingerlänge eines Babys und ihre eigene.</p>	<p>... wissen, dass die Geburt der Beginn ihres (eigenständigen) Lebens ist,</p> <p>... entwickeln Interesse an ihrem eigenen Lebenslauf und dem von Angehörigen, Freunden,</p> <p>... entwickeln eine Haltung des Staunens und der Ehrfurcht vor dem Leben.</p>	<p>Da unsere Erinnerung nicht bis zum Tag unserer Geburt zurückreicht, ist es bei diesem Kapitel unerlässlich, sich Informationen bei Vater/Mutter/Verwandten ... zu beschaffen. Befragungen und Fotos sind hier sehr hilfreich und unterstützend.</p> <p>Gestaltete Seiten können auch in das Ich-Buch aufgenommen werden, das so immer fortgeführt und zu einer schönen Dokumentation der Grundschulzeit werden kann.</p> <p>Die Lerntagebuchseite sollte mehrmals kopiert und bereitgelegt werden, damit die Kinder üben, Lernschritte und -fortschritte zu erkennen und zu dokumentieren.</p> <p>Dabei kann – je nach Vermögen oder Eignung – gezeichnet oder geschrieben werden. Die drei Kreise am Ende des Blattes können der Selbsteinschätzung dienen. Die Fixierung sollte in der Klasse abgesprochen werden (z. B. Kreuzchen: je nach Einschätzung 1/2/3). Denkbar und vielleicht motivierender ist aber auch eine „Ampelgestaltung“, wobei die Kreise rot, gelb oder grün ausgemalt werden.</p> <p>Später können die Dokumentationen dann in freier Form weitergeführt werden, wenn die Kinder erst einmal wissen, wie man solch eine Dokumentation anlegen kann, worauf zu achten und was Inhalt ist.</p>	<p>Seite 7: Arbeitsblatt zur Differenzierung im Buch und im Zusatzmaterial.</p> <p>Arbeitsblätter mit Schreiblinien für die 1./2. Klasse im Zusatzmaterial.</p>
S. 10 Was weißt du über die Entwicklung vom Säugling zum Schulkind?				
<p>... beantworten die Fragen.</p>	<p>... lernen, sich das Gelernte bewusst zu machen.</p>	<p>... geben sich über den eigenen Lernfortschritt Rechenschaft.</p>	<p>Bei der Beantwortung der Fragen geht es nicht nur um ein einfaches Abfragen des Gelernten. Die Kinder sollen zum Nachdenken angeregt werden und ihr gesamtes Wissen aktivieren. So können sie selbst einschätzen, ob sie den Stoff des Themas bereits beherrschen.</p>	



Was weißt du über deine ersten Lebensmonate?

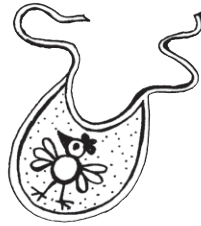

1. Befrage deine Eltern, Großeltern, deine älteren Geschwister

2. Beantworte dann die Fragen.

3. Weitere Angaben kannst du auf der Rückseite notieren.

Foto aufkleben

Wann wurde ich geboren?



Wie groß war ich?



Wie schwer war ich?

Was habe ich als Baby gegessen?

Wie lange musste ich im Krankenhaus bleiben?

Wie lange wurde ich gestillt?

Wann konnte ich sitzen?

Wann kam mein erster Zahn?

Wann lernte ich laufen?



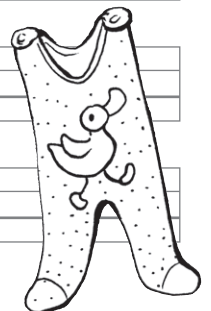





Ich verändere mich jeden Tag



Ergänze die Tabelle. Frage deine Eltern, Großeltern, Verwandten



mein Alter	meine Größe	mein Spielzeug
 2 Monate	<input type="text"/> <input type="text"/> <input type="text"/> cm	
 2 Jahre	<input type="text"/> <input type="text"/> <input type="text"/> cm	
 5 Jahre	<input type="text"/> <input type="text"/> <input type="text"/> cm	
 Heute	<input type="text"/> <input type="text"/> <input type="text"/> cm	







Ich messe meine Größe

1. Schneide die Tabelle an den gestrichelten Linien mit der Schere aus.
2. Klebe die Streifen untereinander und hänge den Streifen an deiner Zimmertür auf.
3. Miss an jedem 1. Tag im Monat deine Größe und trage das Datum dazu in die Messleiste ein.

150 cm	
148 cm	
146 cm	
144 cm	
142 cm	
140 cm	
138 cm	
136 cm	
134 cm	
132 cm	
Klebefläche	

130 cm	
128 cm	
126 cm	
124 cm	
122 cm	
120 cm	
118 cm	
116 cm	
114 cm	
112 cm	
Klebefläche	

110 cm	
108 cm	
106 cm	
104 cm	
102 cm	
100 cm	
98 cm	
96 cm	
94 cm	
92 cm	



Ich messe meine Hand



So winzig ist die Hand eines Babys.
So winzig war auch deine Hand einmal.
Aber sie ist – wie alles an dir – immer
gewachsen.

**1. Zeichne den Umriss deiner Hand
in das Kästchen.**

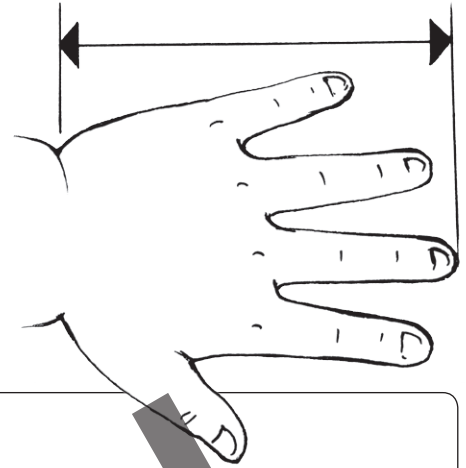

Download
zur Ansicht

2. Miss mit dem Lineal und trage deine Ergebnisse ein.

	beim Baby	bei mir
Handlänge		
Daumenlänge		
Länge des Zeigefingers		
Länge des kleinen Fingers		



Ich lerne jeden Tag etwas

Vom Baby zum Schulkind



Trage in die Tabelle ein, was du als Baby, als Kindergartenkind und als Schulkind gelernt hast. Die Wörter im Kasten können dir weiterhelfen.

zählen – singen – sprechen – rechnen – Namen – schreiben – gehen – sitzen – spielen – mit anderen etwas machen – turnen – Buchstaben – krabbeln

Foto	Alter	Das habe ich gelernt
  Baby		<div style="border: 1px solid black; padding: 2px;"> <div style="border: 1px solid black; height: 15px; margin-bottom: 2px;"></div> <div style="border: 1px solid black; height: 15px; margin-bottom: 2px;"></div> <div style="border: 1px solid black; height: 15px; margin-bottom: 2px;"></div> <div style="border: 1px solid black; height: 15px; margin-bottom: 2px;"></div> <div style="border: 1px solid black; height: 15px; margin-bottom: 2px;"></div> <div style="border: 1px solid black; height: 15px; margin-bottom: 2px;"></div> <div style="border: 1px solid black; height: 15px; margin-bottom: 2px;"></div> <div style="border: 1px solid black; height: 15px; margin-bottom: 2px;"></div> </div>
 Kindergartenkind		<div style="border: 1px solid black; padding: 2px;"> <div style="border: 1px solid black; height: 15px; margin-bottom: 2px;"></div> <div style="border: 1px solid black; height: 15px; margin-bottom: 2px;"></div> <div style="border: 1px solid black; height: 15px; margin-bottom: 2px;"></div> <div style="border: 1px solid black; height: 15px; margin-bottom: 2px;"></div> <div style="border: 1px solid black; height: 15px; margin-bottom: 2px;"></div> <div style="border: 1px solid black; height: 15px; margin-bottom: 2px;"></div> <div style="border: 1px solid black; height: 15px; margin-bottom: 2px;"></div> <div style="border: 1px solid black; height: 15px; margin-bottom: 2px;"></div> </div>
 1. Schuljahr		<div style="border: 1px solid black; padding: 2px;"> <div style="border: 1px solid black; height: 15px; margin-bottom: 2px;"></div> <div style="border: 1px solid black; height: 15px; margin-bottom: 2px;"></div> <div style="border: 1px solid black; height: 15px; margin-bottom: 2px;"></div> <div style="border: 1px solid black; height: 15px; margin-bottom: 2px;"></div> <div style="border: 1px solid black; height: 15px; margin-bottom: 2px;"></div> <div style="border: 1px solid black; height: 15px; margin-bottom: 2px;"></div> <div style="border: 1px solid black; height: 15px; margin-bottom: 2px;"></div> <div style="border: 1px solid black; height: 15px; margin-bottom: 2px;"></div> </div>



1. Das habe ich heute gemacht:

Handwriting practice lines for section 1, including a pencil illustration on the right side.

2. Das habe ich heute gelernt:

Handwriting practice lines for section 2.

3. Das ist mir besonders gut gelungen:

Handwriting practice lines for section 3, including a magnifying glass illustration on the right side.

4. Das muss ich noch üben:

Handwriting practice lines for section 4.

5. So habe ich heute gearbeitet:





1. Das habe ich heute gemacht:

2. Das habe ich heute gelernt:

3. Das ist mir besonders gut gelungen:

4. Das muss ich noch üben:

5. So habe ich heute gearbeitet:





Zeichne oder beschreibe den schönsten Tag in deinem Leben.

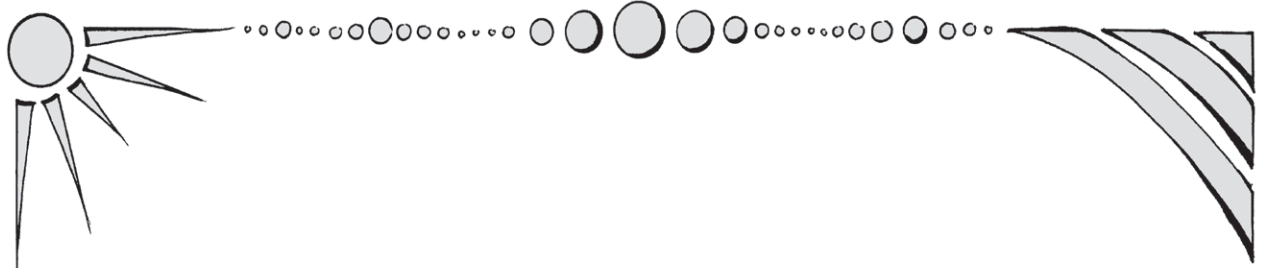

Download
zur Ansicht





1. Schreibe typische Spielzeuge für Säuglinge, Kindergartenkinder und Schulkinder auf.

Säuglinge: _____

Kindergartenkinder: _____

Schulkinder: _____

2. Zeichne dich als Baby, Kindergartenkind und Schulkind in die Rahmen.

3. Welche Sachen hast du als Baby, Kindergartenkind und Schulkind gelernt? Verbinde.

Ich als Baby:	Ich als Kindergartenkind:	Ich als Schulkind:

zählen singen sprechen laufen

greifen rechnen krabbeln basteln schreiben

4. Du bist nun ein Schulkind. Was findest du besonders toll daran? Schreibe es auf.



PERSEN Alles für ein leichteres Lehrerleben!

Weitere Downloads, E-Books und Print-Titel des umfangreichen Persen-Verlagsprogramms finden Sie unter www.persen.de

Hat Ihnen dieser Download gefallen? Dann geben Sie jetzt auf www.persen.de direkt bei dem Produkt Ihre Bewertung ab und teilen Sie anderen Kunden Ihre Erfahrungen mit.



Download
zur Ansicht

© 2018 Persen Verlag, Hamburg
AAP Lehrerfachverlage GmbH
Alle Rechte vorbehalten.

Das Werk als Ganzes sowie in seinen Teilen unterliegt dem deutschen Urheberrecht. Der Erwerber des Werks ist berechtigt, das Werk als Ganzes oder in seinen Teilen für den eigenen Gebrauch und den Einsatz im Unterricht zu nutzen. Die Nutzung ist nur für den genannten Zweck gestattet, nicht jedoch für einen weiteren kommerziellen Gebrauch, für die Weiterleitung an Dritte oder für die Veröffentlichung im Internet oder in Intranets. Eine über den genannten Zweck hinausgehende Nutzung bedarf in jedem Fall der vorherigen schriftlichen Zustimmung des Verlags.

Sind Internetadressen in diesem Werk angegeben, wurden diese vom Verlag sorgfältig geprüft. Da wir auf die externen Seiten weder inhaltliche noch gestalterische Einflussmöglichkeiten haben, können wir nicht garantieren, dass die Inhalte zu einem späteren Zeitpunkt noch dieselben sind wie zum Zeitpunkt der Drucklegung. Der Persen Verlag übernimmt deshalb keine Gewähr für die Aktualität und den Inhalt dieser Internetseiten oder solcher, die mit ihnen verlinkt sind, und schließt jegliche Haftung aus.

Grafik: Elisabeth Lottermoser
Satz: Satzpunkt Ursula Ewert GmbH

Bestellnr.: 20345DA4

www.persen.de